

Sanipack



5 m
100 m



BYCert:6045364



VENTAJAS DEL PRODUCTO

- Ideal para un inodoro suspendido
- Solo 15 cm de grosor
- Instalación reversible

CONEXIONES

← Diámetro ext. de evacuación:
22/28/32 mm

→ Diámetro entradas
ext.: 40, 100 mm



cuchilla de una
sola lámina

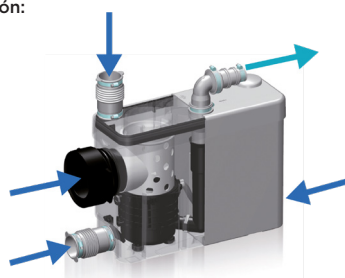

MATERIAL SUMINISTRADO

Válvula antirretorno, conectores, filtro de carbón activo incluido para neutralizar los olores

CURVA DE CAUDAL

Altura de evacuación (m)

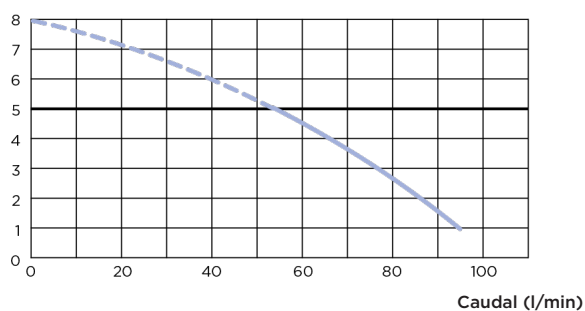

CARACTERÍSTICAS TÉCNICAS

Número de entradas	4
Diámetro entradas ext.	40, 100 mm
Diámetro ext. de evacuación	22/28/32 mm
Altura mínima del plato de ducha	13 cm
Altura de arranque	75 mm
Temperatura máxima de las aguas entrantes	35°C
Instalación desplazada del inodoro	max. 50 cm
Voltaje - Frecuencia	220-240 V - 50-60 Hz
Consumo del motor	400 W
Índice de protección	IP44
Clase eléctrica	I
Nivel sonoro	48 dB(A)
Identificación y logística	
Peso bruto	5,5 kg
Código EAN	3308811209016
Referencia	0101422
PVP (sin IVA)	910 €

OPCIONAL

Sanialarm
Código EAN: 3308810042799
Referencia: SANIALARM
PVP: 58 €



DIMENSIONES

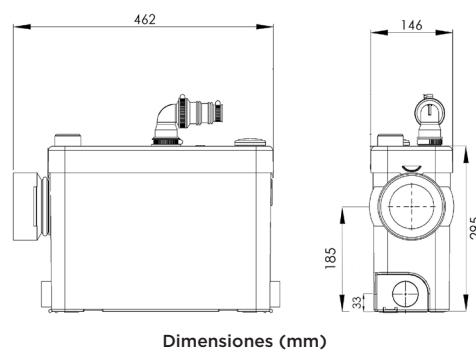

Dimensiones (mm)