

# Sanicondens® Clim Mini S Clim Pack S

para aire acondicionado

Son 2 bombas de evacuación de condensados para los aparatos de aire acondicionado domésticos con una potencia frigorífica máxima de 8 kW. La versión Pack S se entrega con una canaleta blanca, lista para instalar.



## RENDIMIENTO

- Evacuación vertical 6 m
- Caudal máx. 9 L/h



## VENTAJAS

- Funcionamiento muy silencioso <21dB(A).
- Fácil mantenimiento gracias al bloque de detección transparente.
- Instalación discreta gracias a un tamaño reducido o bien directamente en la canaleta entregada con la versión Clim Pack S.



Accede a toda la información técnica del producto

## DE SERIE

Canaleta de instalación para la versión Sanicondens Clim Pack S



## CONEXIONES

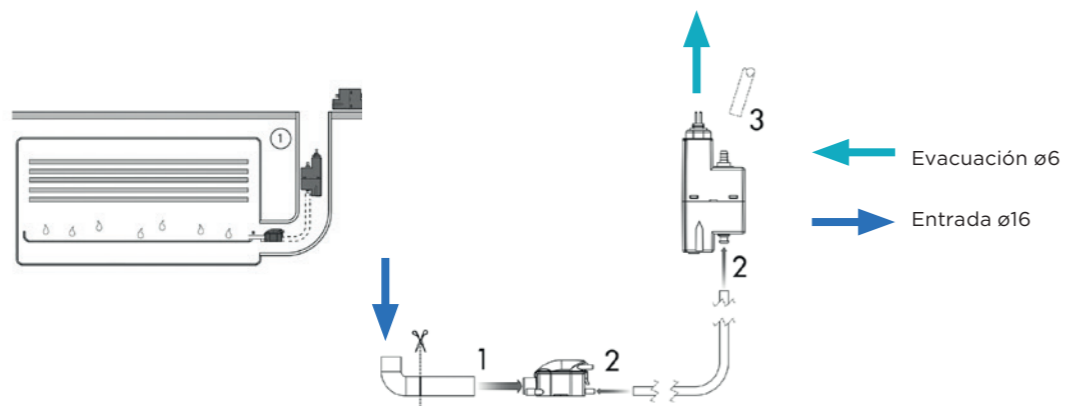

## MEDIDAS

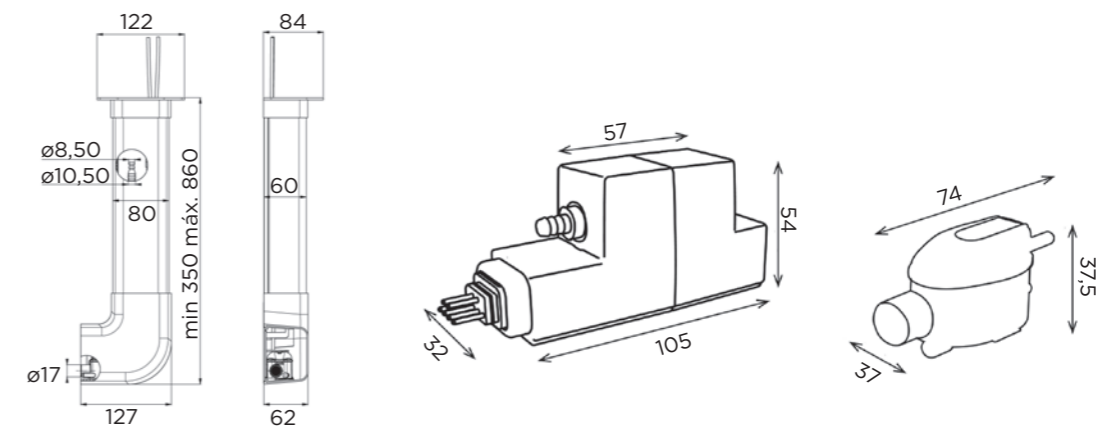

## CURVA

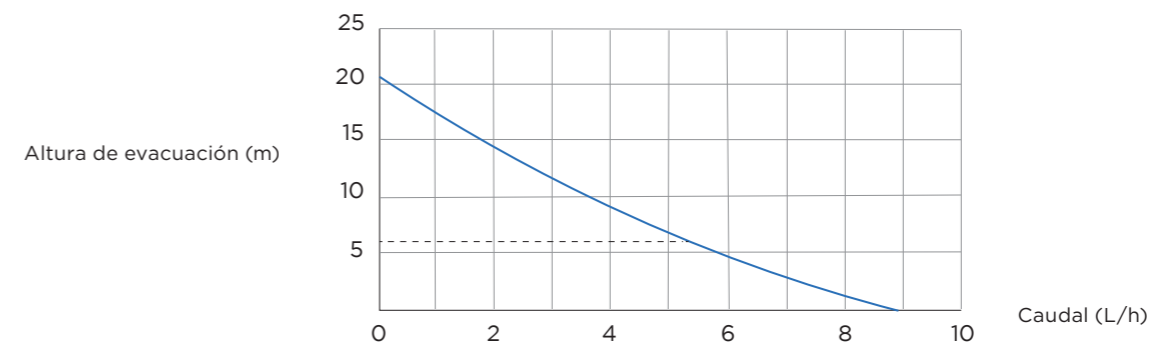

	CLIM MINI S	CLIM PACK S
<b>Características eléctricas</b>		
Voltaje (V)	220-240	220-240
Frecuencia (Hz)	50	50
Consumo del motor (W)	22	22
Índice de protección	IP20	IP20
Tipo de cable de alimentación (mm <sup>2</sup> )	3 x 0,35	3 x 0,35
Enchufe incluido	no	no
<b>Hidráulica</b>		
Altura de evacuación máx. (m)	6	6
Distancia máx. de aspiración (m)	2	2
Caudal máximo (L/h)	9 (±15% según distancia de aspiración)	9 (±15% según distancia de aspiración)
Número de entradas	1	1
Diámetro de la entrada frontal (mm)	16	16
Diámetro de evacuación (mm)	6	6
Temperatura máxima del líquido bombeado (5 min) (C°)	35	35
Tipo de detección	inducción	inducción
<b>Características generales</b>		
Nivel de ruido (dB(A))	< 21	< 21
Potencia máx. del climatizador (kW)	8	8
<b>Logística</b>		
Código EAN	3308815083520	3308815083919
Referencia de producto	SETKCLIMMINI3S	SETKCLIMPACK3
Precio de Venta al Público (sin IVA)	90 €	150 €